

ΤΕΚΝΟ 1-2-3

Τεχνικό εγχειρίδιο και οδηγίες εγκατάστασης



ΤΕΚΝΟ 1

(N 430600) (V 430610)

Κατάλογος στοιχείων (σχ. A-A1-A2-B-C-D)

Τύπος CN - χωρίς βεντιλατέρ

- 1 μονομπλόκ με καπνοθάλαμο (243860)
- 1a ρύθμιση αέρα καύσης (241240) (243870)
- 2 θάλαμος καύσης (σχ. C)
- 2a μαντεμένα πλάτη (242880)
- 2b αμφίδρομη πλευρά (2 τεμ.) (241380)
- 2c αμφίδρομη μπροστινή πλευρά (2 τεμ.) (243680)
- 3 κεντρική μαντεμένα βάση (88670)
- 3a δεξιά τεμ. βάσης από χάλυβα(243700)
- 3b αριστερό τεμ. βάσης από χάλυβα (243690)
- 3c προστατευτικό τζαμιού(243420) (243400)
- 4 τάμπερ αέρα(243330)
- 4a αποσπώμενη πρόσοψη (243070)
- 4b ρακόρ εισαγωγής εξωτερικού αέρα(191120)
- 4c ντίζα ρύθμισης εξωτερικού αέρα(183540)
- 4d περσίδα εξωτερικού αέρα(191120)
- 4e εισαγωγή εσωτερικού αέρα και ανακύκλωσης(243060)
- 4f είσοδος αέρα στο θερμοθάλαμο (243060)
- 5 κουτί τάμπερ (241140)
- 7 σταχτοδοχείο (8350)
- 8 μαντεμένα σχάρα (8290)
- 9a πάνω πείρος μεντεσέ πόρτας (176890)
- 9b κάτω πείρος μεντεσέ πόρτας (237740)
- 10 συρόμενη πόρτα (243930)
με κεραμικό τζάμι αντοχής στους 800°C
- 10a σταθερό πλαίσιο κύλισης πόρτας
- 10b οδηγοί κύλισης πόρτας (179670)
- 10c χερούλι ανύψωσης πόρτας (216790)
- 10d προφίλ σύνδεσης οδηγών (243590)
- 10e κλειδί οριζόντιου ανοίγματος πόρτας για καθαρισμό τζαμιού και ρύθμισης τάμπερ (171190)
- 10f βίδες μπλοκαρίσματος κύλισης πλαισίου
- 10g τροχαλίες (2 τεμ.) κύλισης συρματόσχοινων αντίβαρων (212050)
- 10h αντίβαρα (2 τεμ.) (SX 226590) (DX 226600)
- 10i βίδες μπλοκαρίσματος αντίβαρων(2 τεμ.)
- 11 μανδύας θερμοθαλάμου κάτω(243940) και πάνω (243950)
- 11a προστασία αντίβαρου (2 τεμ.) (243740) (243750)
- 11b φλάντζα (344270)
- 16 φασέτες σύσφιξης Ø 25 cm (169140)

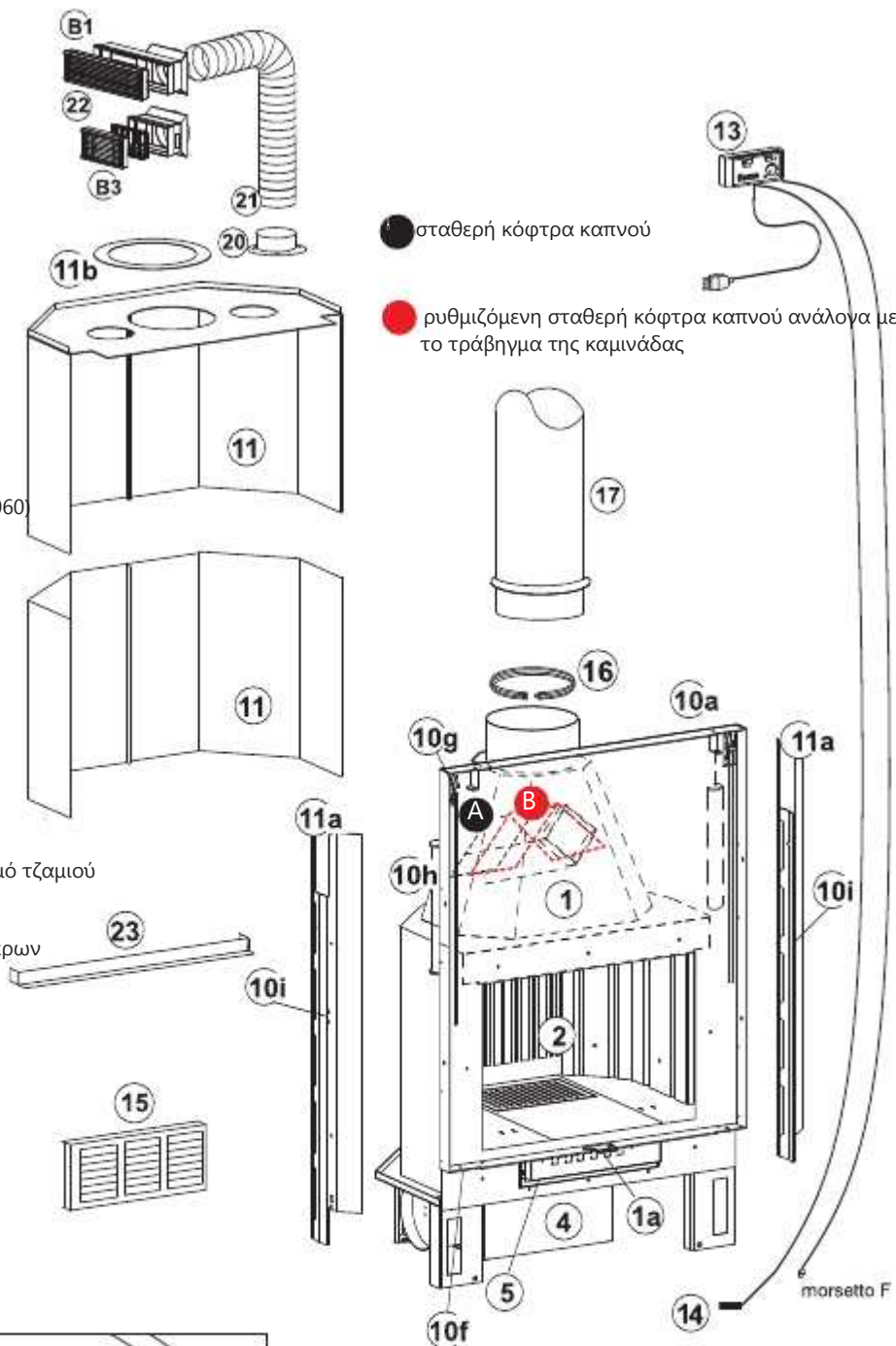

Τύπος VF Με βεντιλατέρ (σχ. A2)

Όπως στον τύπο CN με την πρόσθεση των:

- 12 φυγόκεντρα βεντιλατέρ (2 τεμ.) (168310)
- 12a στήριγμα βεντιλατέρ (243340)
- 13 ηλεκτρονικός πίνακας τοίχου (253550)
- 14 αισθητήρας (τοποθετείται στο τάμπερ αέρα σχ.Α2) (253610) (13-14) ηλεκτρονικός πίνακας με αισθητήρα (253540)

Αξεσουάρ (οι κωδικοί στον τιμοκατάλογο)

- 15 περσίδα εισαγωγής εξωτερικού αέρα 36x16 cm (G6)
- 17 ίσια καμινάδα inox
 - προσαρμογή καμινάδας inox από Ø 25 σε Ø 22 cm (ERID MF 250/220)
- 20 ρακόρ για σωλήνα Ø 14 cm (R2)
- 21 σωλήνας αλουμινίου Ø 14 cm
- 22 περσίδα με πλαίσιο και τάμπερ εξαγωγής ζεστού αέρα 36x9 cm (B1) ή 18x9 cm (B3)
- 23 πρόσοψη στήριξης φούσκας
 - σωλήνας αλουμινίου Ø 20 cm σύνδεσης παροχής εξωτερικού αέρα
 - kit βεντιλατέρ μετατροπής του N

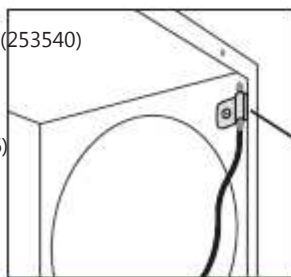

Λεπτομέρεια από το εσωτερικό του τάμπερ ρύθμισης αέρας (4).

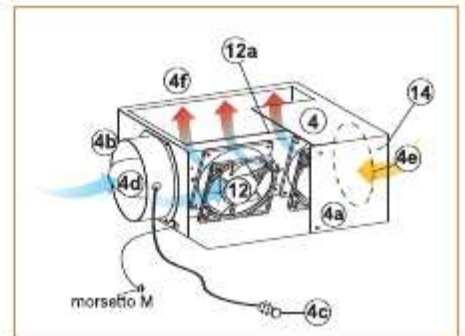
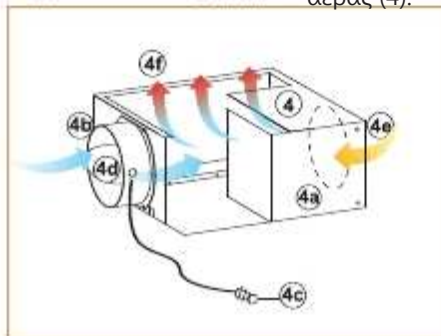

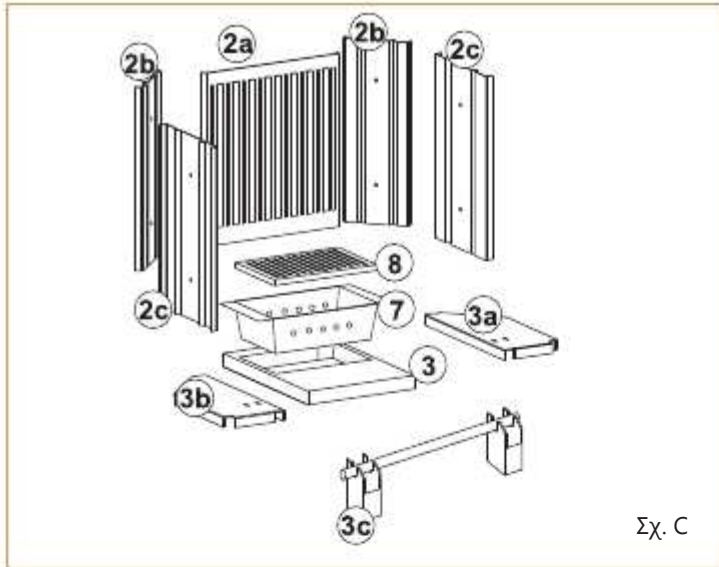

Σχ. C

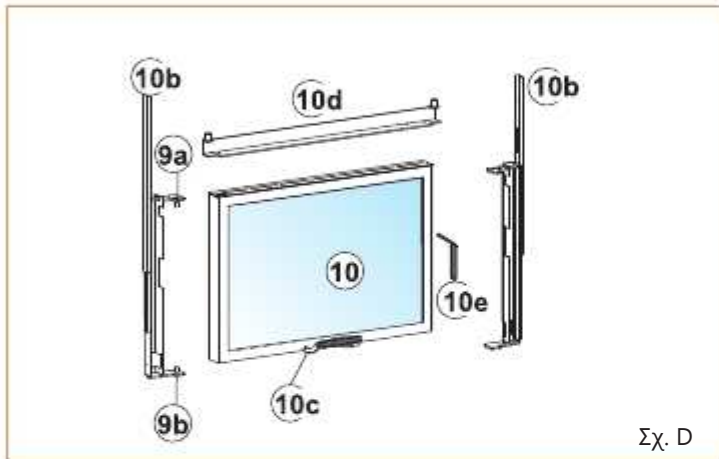

Σχ. D

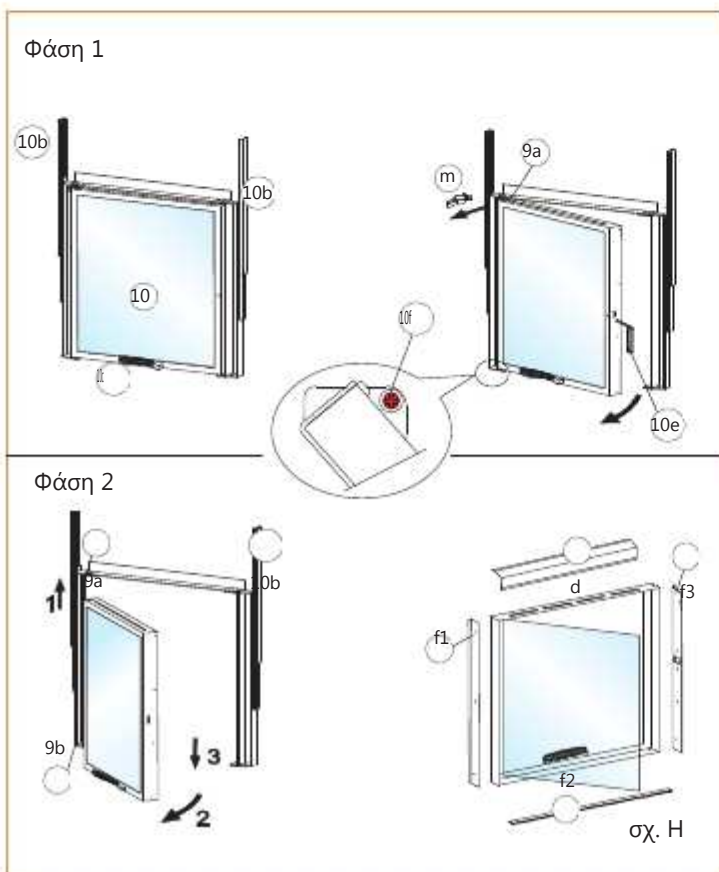
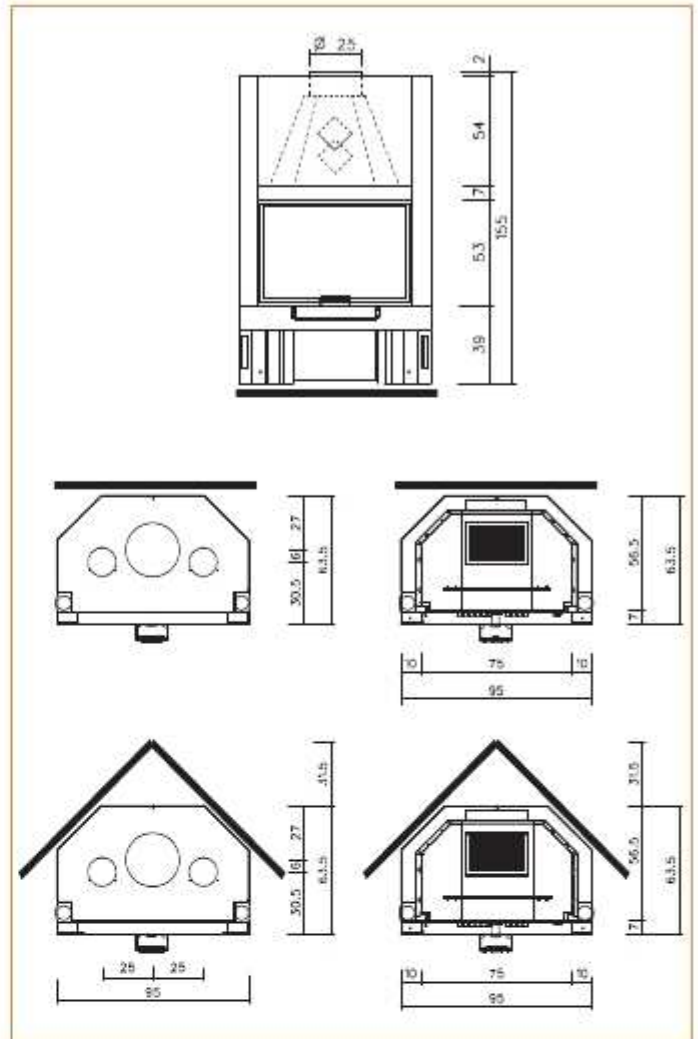

σχ. H

Μεταφορά της εστίας

Για τη διευκόλυνση της μεταφοράς της εστίας είναι δυνατόν να ελαφρύνουμε το μονομπλόκ (σχ. A), βγάζοντας:

- αντίβαρα (10h)
- προστασία αντίβαρων (11a)
- μαντεμένα πλάτη (2a)
- μεταλλικές πλάτες (2b - 2c)
- τη βάση (3 - 3a - 3b - 3c)
- το σταχτοδοχείο (7)
- τη μαντεμένα σχάρα (8)
- το μανδύα (11)

Μπορούμε να βγάλουμε και τη συρόμενη πόρτα ακολουθώντας την παρακάτω διαδικασία:

Φάση 1 (σχ. H)

- κλείνουμε εντελώς την πόρτα (10), και ανοίγουμε οριζόντια με το κλειδί (10e)

- μπλοκάρουμε το πλαίσιο βιδώνοντας τις βίδες (10f)
- βγάζουμε την ασφάλεια (m) από τον πάνω πείρο (9a)

Φάση 2 (σχ. H)

- σηκώνουμε ελαφρά την πόρτα ελευθερώνοντας από τον κάτω πείρο (9b)

- τραβάμε με προσοχή την πόρτα προς το μέρος μας και προς τα κάτω μέχρι να ελευθερωθεί εντελώς από τον πάνω πείρο (9a).

Το βάρος της πόρτας είναι περίπου 10 kg.

Αντικατάσταση τζαμιού (σχ. H)

- βγάζουμε την πόρτα όπως περιγράψαμε παραπάνω- φάση 1 και 2. Εάν το τζάκι είναι ήδη τοποθετημένο θα πρέπει να μπλοκάρουμε την κύλιση της πόρτας με τη βίδα (10f)
- εάν έχουμε χάσει τη βίδα μπορούμε να χρησιμοποιήσουμε μια του τύπου Ø 6,3x16

- βγάζουμε τα προφίλ συγκράτησης του τζαμιού (f1-f2- f3) και τη ρύθμιση του αέρα για τον καθαρισμό του τζαμιού (d) και βγάζουμε το τζάμι.

Καθαρισμός τζαμιού (σχ. H)

- κλείνουμε την πόρτα και ανοίγουμε οριζόντια με το κλειδί (10e)
- προχωρούμε στον καθαρισμό με κάποιο spray για κεραμικό τζάμι.

TEKNO 2

(SX 430650) (DX 430640)

Κατάλογος στοιχείων (σχ. A-A1-A2-B-C-D)

Τύπος CN Χωρίς βεντιλατέρ

- 1 μονομπλόκ με καπνοθάλαμο (SX 244590) (DX 243020)
- 1a ρύθμιση αέρα καύσης (243870) (241240)
- 2 θάλαμος καύσης (σχ. C)
- 2a μαντεμνία πλάτη (242880)
- 2b αμφίδρομη πλευρά (2 τεμ.) (241380)
- 2c αριστερή πλευρά (243680)
- 2d δεξιά πλευρά (241410)
- 3 κεντρική βάση στήριξης μαντεμνίας σχάρας (88670)
- 3a πλαϊνή βάση φωτιάς dx για "Tekno 2 SX" (241400)
- πλαϊνή βάση φωτιάς sx για "Tekno 2 DX" (241390)
- 3b πλαϊνή βάση φωτιάς sx για "Tekno 2 SX" (243700)
- πλαϊνή βάση φωτιάς dx για "Tekno 2 DX" (243690)
- 3c προστατευτικό τζαμιού(243400) (243420)
- 4 μηχανισμός ρύθμισης αέρα (V 243330) (N 243050)
- 4a αποσπώμενη πρόσοψη (243070)
- 4b ρακόρ εισαγωγής εξωτερικού αέρα(191120)
- 4c ντίζα ρύθμισης εξωτερικού αέρα(183540)
- 4d περσίδα εξωτερικού αέρα(191120)
- 4e εισαγωγή εσωτερικού αέρα και ανακύκλωσης(243060)
- 4f είσοδος αέρα στο θερμοθάλαμο (243060)
- 5 κουτί τάμπερ κάτω (241140)
- 7 σαχτοδοχείο (8350)
- 8 μαντεμνία σχάρα (8290)
- 9a πάνω πείρος μεντεσέ πόρτας(176890)
- 9b κάτω πείρος μεντεσέ πόρτας(237740)
- 10 συρόμενη πόρτα(SX 244570) (DX 243040) με κεραμικό τζάμι αντοχής στους800°C (σε δύο τεμάχια)
- 10a σταθερό πλαίσιο κύλισης πόρτας
- 10b οδηγοί κύλισης πόρτας(179670)
- 10c χερούλι ανύψωσης πόρτας(216790)
- 10d προφίλ σύνδεσης οδηγών(SX 244070) (DX 246190)
- 10e κλειδί οριζόντιου ανοίγματος πόρτας για καθαρισμό τζαμιού και ρύθμισης τάμπερ(171190)
- 10g τροχαλίες(2 τεμ..) κύλισης συρματόσχοινων αντίβαρων (212050)
- 10h αντίβαρα(2 τεμ..) (226590)
- 10i βίδες μπλοκαρίσματος αντίβαρα(2 τεμ..)
- 10l κλειδάκι μπλοκαρίσματος πάνω κάτω
- 11 μανδύας θερμοθαλάμου κάτω (SX 244110) (DX 246220)
- πάνω (SX 244100) (DX 246210)
- 11a προστασία αντίβαρου (2 τεμ..) (SX 243740/244250) (DX 246360/243750)
- 11b φλάντζα (344270)
- 16 φασέτες σύσφιξης Ø 25 cm (169140)

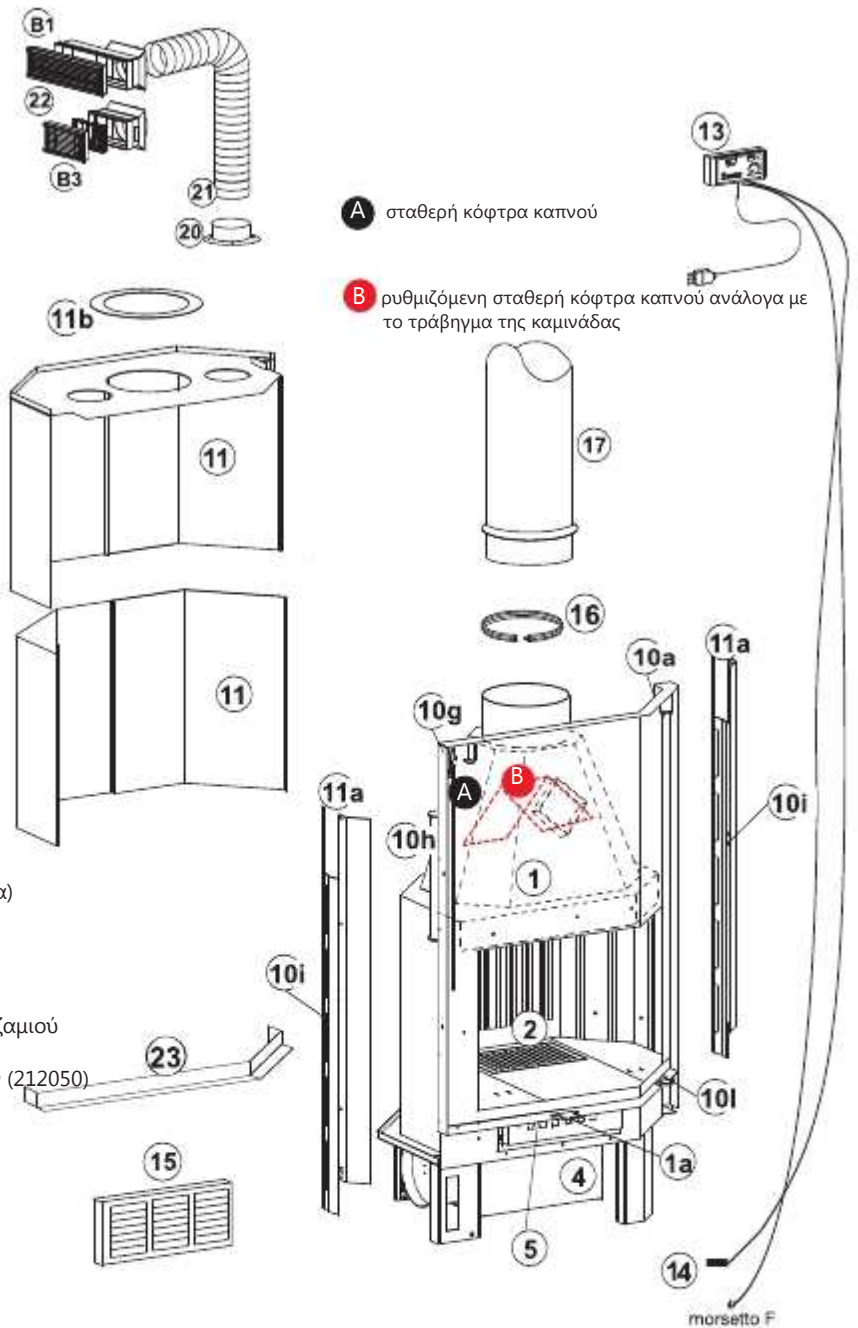

Τύπος VF με βεντιλατέρ (σχ. A2)

- όπως στον τύπο CN με προσθήκη:
- 12 φυγόκεντρα βεντιλατέρ (2 τεμ..) (168310)
 - 12a στήριγμα βεντιλατέρ(243340)
 - 13 ηλεκτρονικός πίνακας τοίχου(253540)
 - 14 αισθητήρας (τοποθετείται στο τάμπερ αέρα σχ.Α2) (253540)

- Αξεσουάρ (οι κωδικοί στον τιμοκατάλογο)
- 15 περσίδα εισαγωγής εξωτερικού αέρα 36x16 cm (G6)
 - 17 ίσια καμινάδα inox
 - προσαρμογή καμινάδας inox από Ø 25 σε Ø 22 cm (ERID MF 250/220)
 - 20 ρακόρ για σωλήνα Ø 14 cm (R2)
 - 21 σωλήνας αλουμινίου Ø 14 cm
 - 22 περσίδα με πλαίσιο και τάμπερ εξαγωγής ζεστού αέρα 36x9 cm (B1) ή 18x9 cm (B3)
 - 23 πρόσοψη στήριξης φούσκας
 - σωλήνας αλουμινίου Ø 20 cm σύνδεσης παροχής εξωτερικού αέρα
 - kit βεντιλατέρ μετατροπής του N N

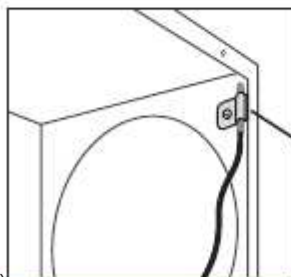

Λεπτομέρεια από το εσωτερικό του τάμπερ ρύθμισης αέρας (4).

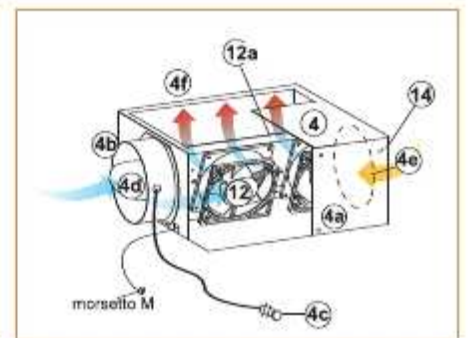
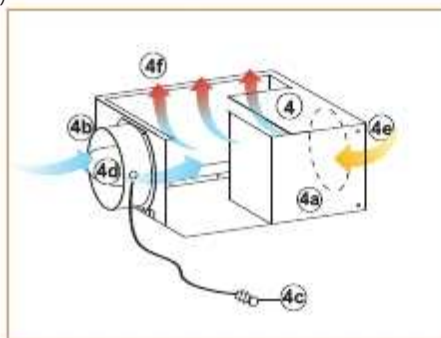

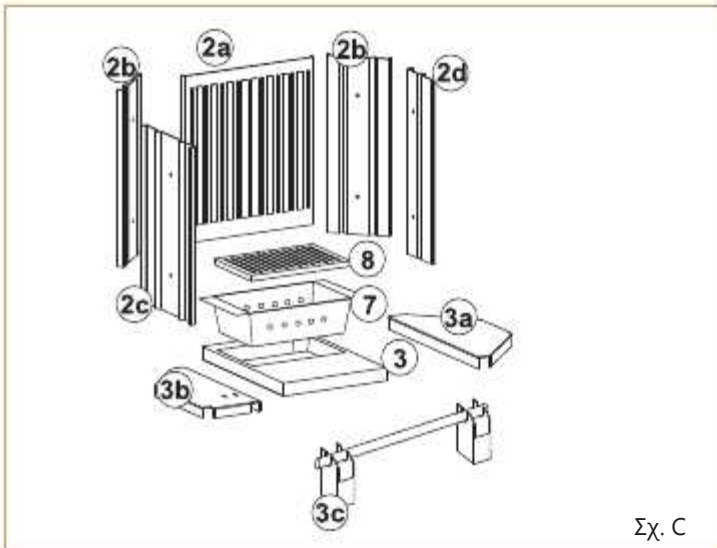

Σχ. C

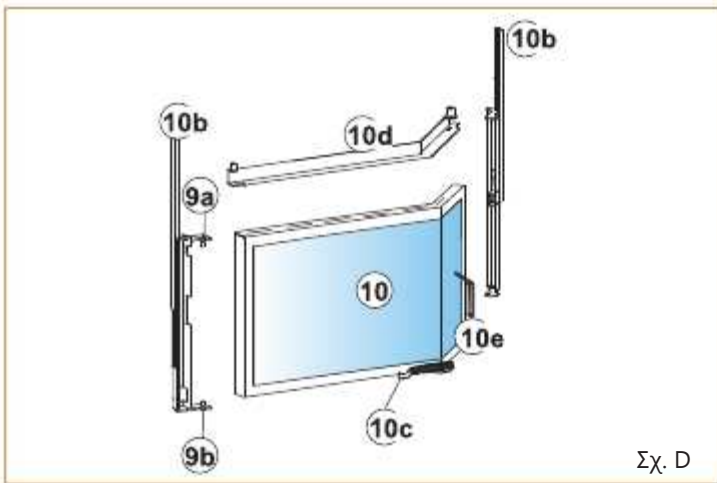

Σχ. D

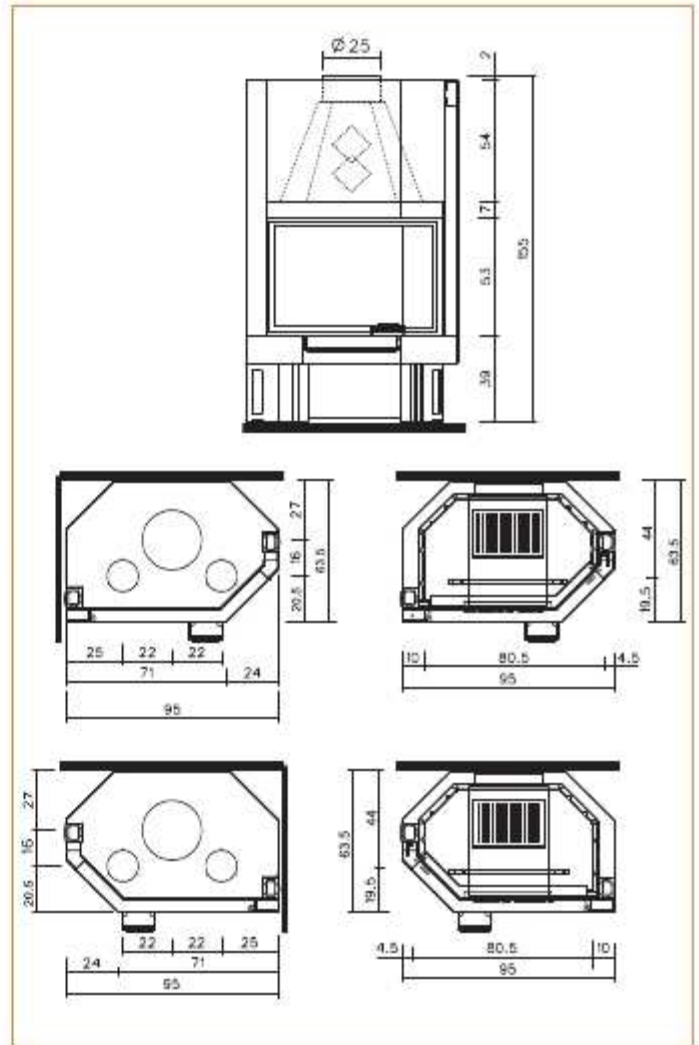

Φάση 1

Φάση 2

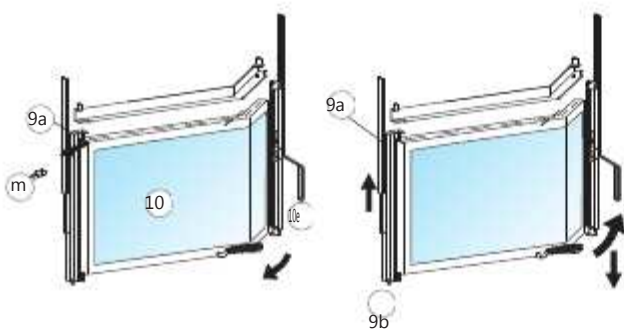

Αντικατάσταση τζαμιού

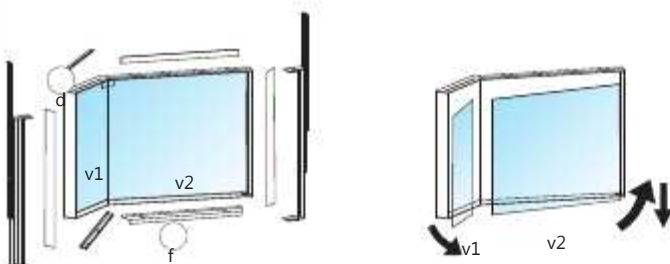

σχ. H

Μεταφορά της εστίας

Για τη διευκόλυνση της μεταφοράς της εστίας είναι δυνατόν να ελαφρύνουμε το μονομπλόκ (σχ. A), βγάζοντας:

- αντίβαρα (10h)
- προστασία αντίβαρων (11a)
- μαντεμμένα πλάτη (2α)
- μεταλλικές πλάτες (2b – 2c)
- τη βάση (3 – 3a – 3b – 3c)
- το σταχτοδοχείο (7)
- τη μαντεμμένα σχάρα (8)
- το μανδύα (11)

Μπορούμε να βγάλουμε και τη συρόμενη πόρτα ακολουθώντας την παρακάτω διαδικασία:

Φάση 1 (σχ. H)

- κλείνουμε εντελώς την πόρτα (10), μπλοκάρουμε την κύλιση με το κλειδί (10l) και ανοίγουμε οριζόντια
- βγάζουμε την ασφάλεια (m) του πάνω πείρου (9a)

Φάση 2 (σχ. H)

- σηκώνουμε ελαφρά την πόρτα προς τα πάνω, ελευθερώνοντας από τον κάτω πείρο (9b)
- τραβάμε προς το μέρος μας με προσοχή την πόρτα και προς τα κάτω μέχρι να ελευθερωθεί εντελώς από τον πάνω πείρο (9a).

Η πόρτα είναι περίπου 10 kg.

Αντικατάσταση τζαμιού (σχ. H)

- ξεμοντάρουμε την πόρτα όπως περιγράψαμε στη φάση 1-2; Σε περίπτωση που η εστία είναι ήδη τοποθετημένη φροντίζουμε να μπλοκάρουμε την κύλιση με τις βίδες (10l)
- βγάζουμε τα προφίλ στα τζάμια (f) και τις κόφτρες καθαρισμού του τζαμιού (d) και βγάζουμε τα 2 τζάμια (v1-v2).

Καθαρισμός τζαμιού (σχ. H)

- κλείνουμε την πόρτα και ανοίγουμε οριζόντια με το κλειδί (10e)

- προχωρούμε στον καθαρισμό με κάποιο spray για κεραμικό τζάμι.

ΤΕΚΝΟ 3

(N 430690) (V 430700)

Κατάλογος στοιχείων (σχ. A-A1-A2-B-C-D)

Τύπος CN χωρίς βεντιλατέρ

- 1 μονομπλόκ με καπνοθάλαμο (242900)
- 1a ρύθμιση αέρα καύσης (241550) (241240)
- 2 θάλαμος καύσης (σχ. C)
- 2a μαντεμένα πλάτη (242880)
- 2b αμφίδρομη πλευρά (2 τεμ.) (241380)
- 2c αμφίδρομη μπροστινή πλευρά (2 τεμ.) (241410)
- 3 στήριγμα μαντεμένας σχάρας (88670)
- 3a δεξί τεμ. βάσης από χάλυβα (241400)
- 3b αριστερό τεμ. βάσης από χάλυβα (241390)
- 3c προστατευτικό τζαμιού(243400) (243420)
- 4 μηχανισμός ρύθμισης αέρα (V 243330) (N 243050)
- 4a αποσπώμενη πρόσοψη (243070)
- 4b ρακόρ εισαγωγής εξωτερικού αέρα (191120)
- 4c ντίζα ρύθμισης εξωτερικού αέρα (183540)
- 4d περσίδα εξωτερικού αέρα (191120)
- 4e εισαγωγή εσωτερικού αέρα και ανακύκλωσης (243060)
- 4f είσοδος αέρα στο θερμοθάλαμο (243060)
- 5 κουτί τάμπερ κάτω (241140)
- 7 σταχτοδοχείο (8350)
- 8 μαντεμένα σχάρα (8290)
- 9a πάνω πείρος μεντεσέ πόρτας (176890)
- 9b κάτω πείρος μεντεσέ πόρτας (237740)
- 10 συρόμενη πόρτα (242930) με κεραμικό τζάμι αντοχής στους 800°C (3 τεμάχια)
- 10a σταθερό πλαίσιο κύλισης πόρτας
- 10b οδηγοί κύλισης πόρτας (179670)
- 10c χερούλι ανύψωσης πόρτας (216790)
- 10d προφίλ σύνδεσης οδηγών (241710)
- 10e κλειδί οριζόντιου ανοίγματος πόρτας για καθαρισμό τζαμιού και ρύθμισης τάμπερ (171190)
- 10g τροχαλίες(2 τεμ.) κύλισης συρματόσχοινων αντίβαρων (212050)
- 10h αντίβαρα(2 τεμ.) (218400)
- 10i βίδες μπλοκαρίσματος αντίβαρων (2 τεμ.)
- 10l κλειδάκι μπλοκαρίσματος πάνω κάτω
- 11 μανδύας θερμοθαλάμου κάτω (222800) και πάνω (243510)
- 11a προστασία αντίβαρου (2 τεμ.) (SX 241420) (DX 241430)
- 11b φλάντζα (344270)
- 16 φασέτες σύσφιξης Ø 25 cm (169140)

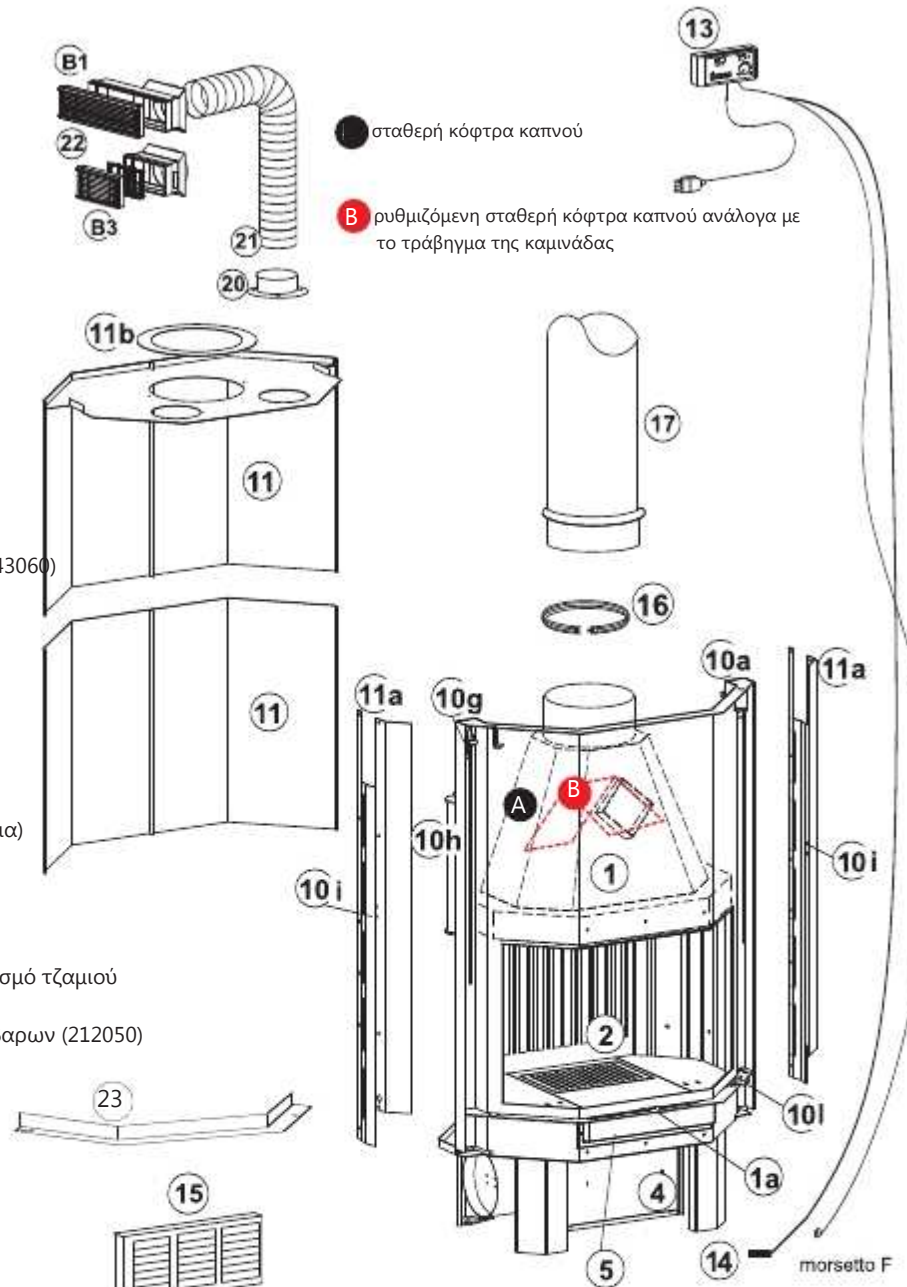

Fig. A

Τύπος VF με βεντιλατέρ(σχ. A2)

όπως στον τύπο CN με προσθήκη:

- 12 φυγόκεντρα βεντιλατέρ (2 τεμ.) (168310)
- 12a στήριγμα βεντιλατέρ (243340)
- 13 ηλεκτρονικός πίνακας τοίχου (253540)
- 14 αισθητήρας (τοποθετείται στο τάμπερ αέρα σχ.Α2) (253540)

Αξεσουάρ (οι κωδικοί στον τιμοκατάλογο)

- 15 περσίδα εισαγωγής εξωτερικού αέρα 36x16 cm (G6)
- 17 ίσια καμινάδα inox
 - προσαρμογή καμινάδας inox από Ø 25 σε Ø 22 cm (ERID MF 250/220)
- 20 ρακόρ για σωλήνα Ø 14 cm (R2)
- 21 σωλήνας αλουμινίου Ø 14 cm
- 22 περσίδα με πλαίσιο και τάμπερ εξαγωγής ζεστού αέρα 36x9 cm (B1) ή 18x9 cm (B3)
- 23 πρόσοψη στήριξης φούσκα
 - σωλήνας αλουμινίου Ø 20 cm σύνδεσης παροχής εξωτερικού αέρα
 - kit βεντιλατέρ μετατροπής του N N

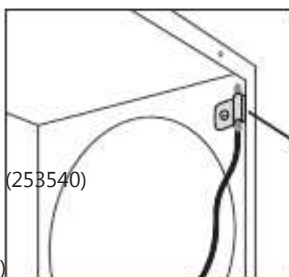

Λεπτομέρεια από το εσωτερικό του τάμπερ ρύθμισης αέρας (4).

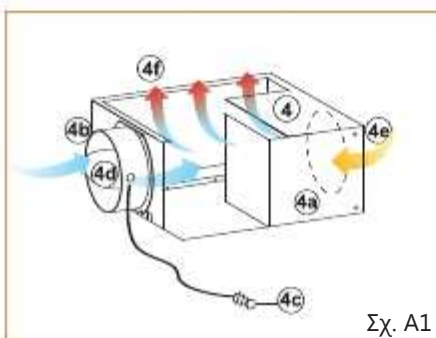

Σχ. A1

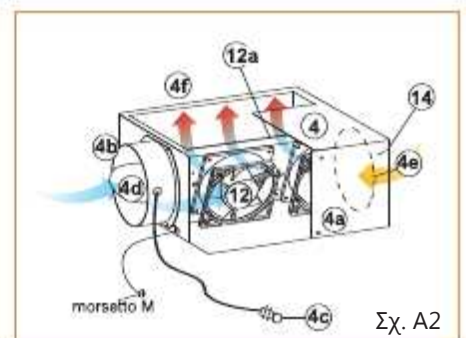

Σχ. A2

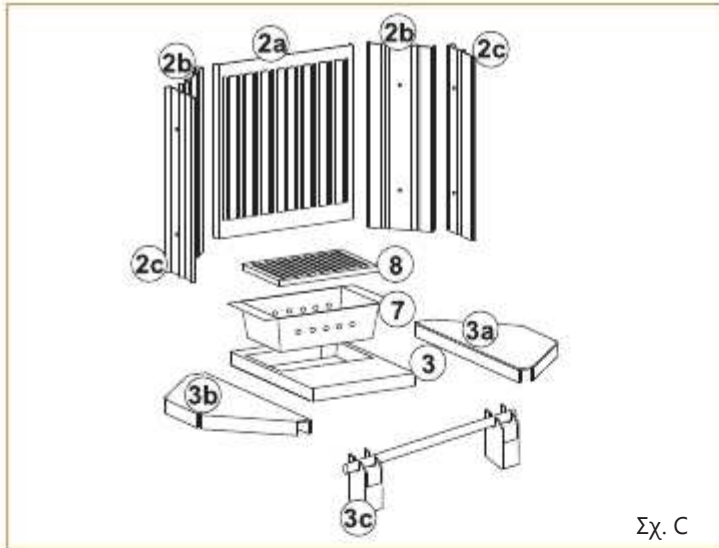

Σχ. C

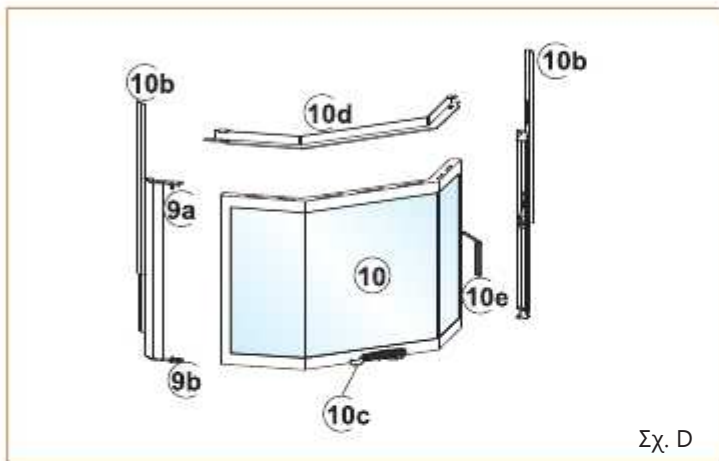

Σχ. D

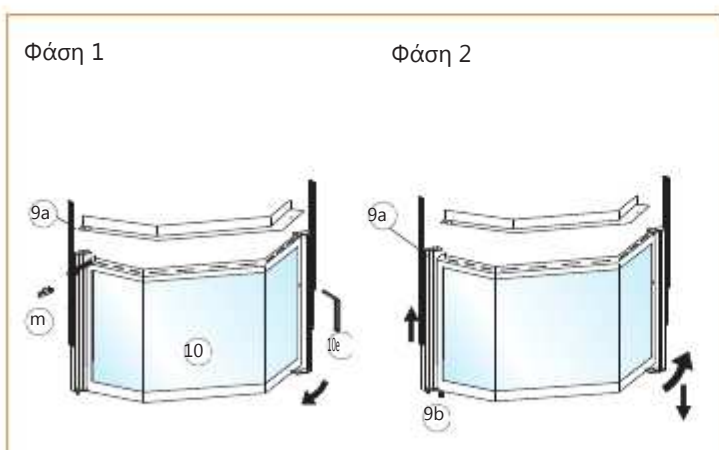
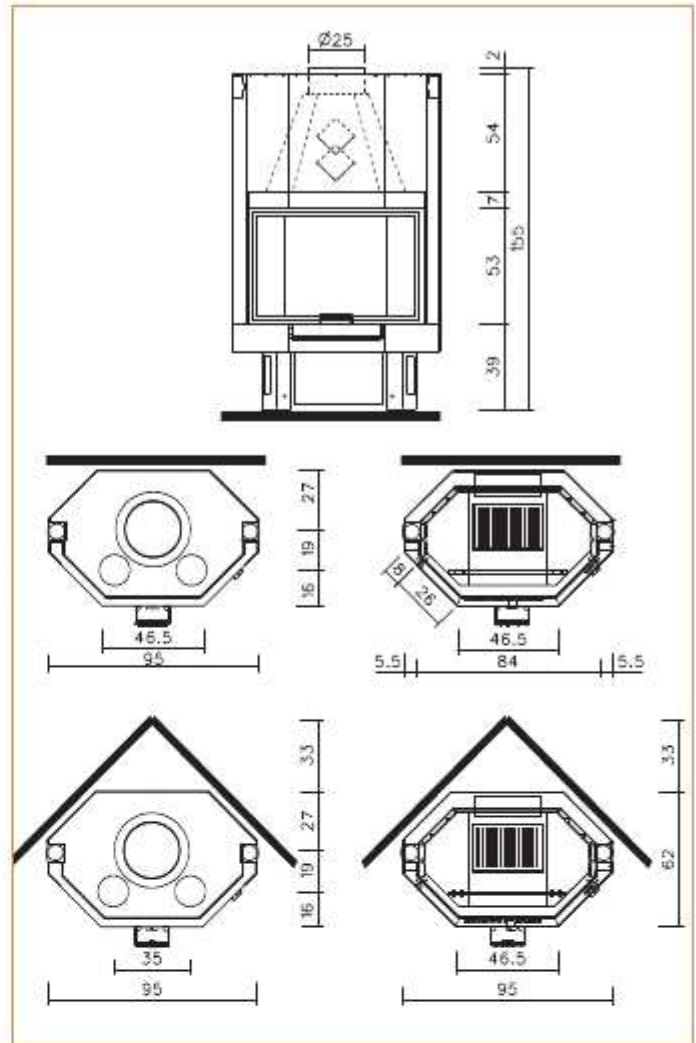

Φάση 1

Φάση 2

Αντικατάσταση τζαμιού

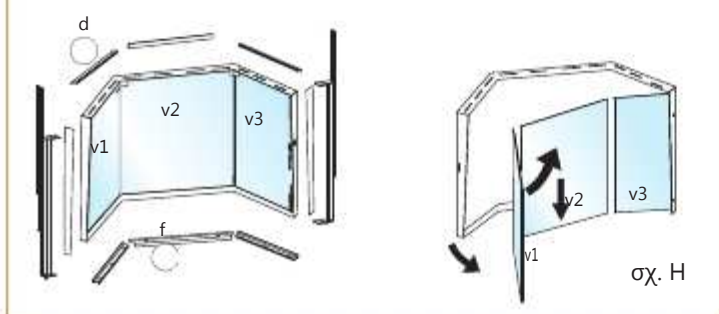

σχ. H

Μεταφορά εστίας

Για να διευκολύνουμε τη μεταφορά, μπορούμε να ελαφρύνουμε την εστία (σχ. A), βγάζοντας:

- αντίβαρα (10h)
- προστασία αντίβαρων (11a)
- μαντεμίνια πλάτη(2a)
- τις πλευρές από λαμαρίνα (2b- 2c)
- μαντεμίνια βάση (3-3a-3b-3c)
- σταχτοδοχείο(7)
- μαντεμίνια σχάρα(8)
- το μανδύα του θερμοθαλάμου (11)

Μπορούμε να βγάλουμε την πόρτα με τον παρακάτω τρόπο:

Φάση 1 (σχ. H)

- κλείνουμε εντελώς την πόρτα (10)
- μπλοκάρουμε την κύλιση με το κλειδί (10l) και ανοίγουμε οριζόντια
- βγάζουμε την ασφάλεια (m) μπλοκαρίσματος του πάνω πείρου (9a)

Φάση 2 (σχ. H)

- σηκώνουμε ελαφρά την πόρτα προς τα πάνω ελευθερώνοντας τη από τον κάτω πείρο (9b)
- τραβάμε με προσοχή την πόρτα προς το μέρος μας και χαμηλά μέχρι να ελευθερωθεί εντελώς ο πάνω πείρος (9a).

Βάρος πόρτας περίπου 10 kg

Αντικατάσταση τζαμιού (σχ. H)

- βγάζουμε την πόρτα όπως περιγράψαμε στις φάσεις 1-2; Όταν η εστία είναι ήδη τοποθετημένη, μπλοκάρουμε την κύλιση με το κλειδί (10l)

- βγάζουμε τα προφίλ (f) και τις κόφτρες του αέρα καθαρισμού του τζαμιού (d) και βγάζουμε τα 3 τζάμια (v1-v2-v3).

Καθαρισμός του τζαμιού (σχ. H)

- κλείνουμε την πόρτα, μπλοκάρουμε την κύλιση με το κλειδί (10l), και με το χερούλι (10e) ανοίγουμε οριζόντια

- προχωράμε στον καθαρισμό χρησιμοποιώντας ένα ειδικό σπρέι για κεραμικά τζάμια.

ΤΕΚΝΟ 1-2-3

Λειτουργία χωρίς βεντιλατέρ (σχ. Α)

Στον τύπο χωρίς βεντιλατέρ το τάμπερ εξωτερικού αέρα (4) δεν διαθέτει τα δύο βεντιλατέρ (12), τον ηλεκτρονική πίνακα (13), τον αισθητήρα (14).

Τραβώντας τη ντίζα (4c) – τραβηγμένο πόμολο- ο εξωτερικός αέρας φτάνει στο εσωτερικό του ρακόρ (4b) όπου αναμιγνύεται με τον αέρα που μπαίνει από το χώρο μας από τα ανοίγματα (4e).

Ο αέρας μετά φτάνει από τα ανοίγματα (4f) στο θερμοθάλαμο της εστίας όπου ζεσταίνεται για να βγει από τις εξόδους (22) στη φύσκα.

Λειτουργία με βεντιλατέρ (σχ. Β)

Γίνεται με την εισαγωγή στο τάμπερ (4) ενός ζεύγους βεντιλατέρ (12), και την τοποθέτηση στον τοίχο ενός ηλεκτρονικού πίνακα (13).

Με τα βεντιλατέρ σβηστά η εστία μπορεί να λειτουργεί με φυσικό ελκυσμό.

Λειτουργία του ηλεκτρονικού πίνακα

Στο αυτόματο:

Βάζουμε τους δύο δείκτες του πίνακα στο "ON" και "AUT".

Όταν ο αισθητήρας (14) διαπιστώνει μια θερμοκρασία περίπου 50°C, τα βεντιλατέρ ενεργοποιούνται στη ταχύτητα που βάλουμε στον πίνακα.

Με σβηστή φωτιά, τα βεντιλατέρ απενεργοποιούνται αυτόματα όταν η θερμοκρασία πέσει κάτω από τους 50°C.

Στο χειροκίνητο:

Η ταχύτητα των βεντιλατέρ μπορεί να αλλάξει βάζοντας το δείκτη τη θέση "MAN" και γυρίζοντας το δείκτη από το min στο max.



ΤΡΟΠΟΣ ΛΕΙΤΟΥΡΓΙΑΣ

1 παροχή πρωτογενούς αέρα καύσης

2 παροχή δευτερογενούς αέρα και καθαρισμού τζαμιού

3 έξοδος καπνού Ø cm 25

4 εισαγωγή εξωτερικού αέρα και ανακύκλωσης

5 βεντιλατέρ για κυκλοφορία ζεστού αέρα (n°2 των 300 m³/h καθένα)

6 θερμοθάλαμος

7 σωλήνας αλουμινίου Ø 14 cm διανομής ζεστού αέρα

8 περσίδα εξόδου ζεστού αέρα στο χώρο

9 σωλήνας εναλλάκτης

B ρυθμιζόμενη κόφτρα καπνού

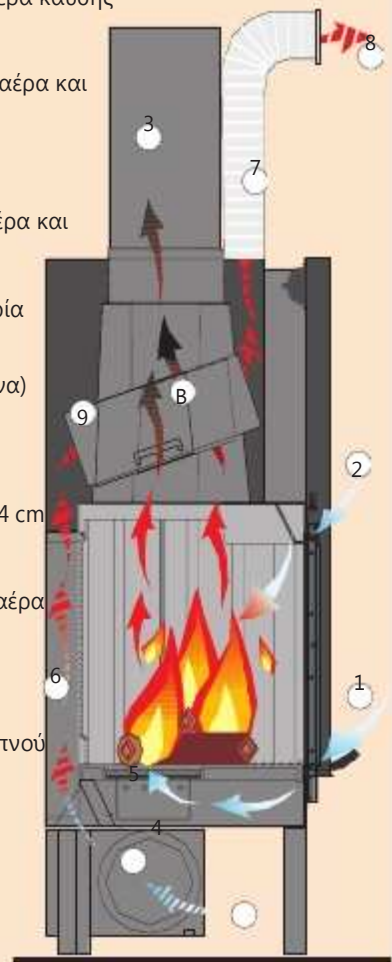

ΤΕΧΝΙΚΑ ΧΑΡΑΚΤΗΡΙΣΤΙΚΑ

		CN	VF
Συνολική απόδοση	%	67	71
Συνολική θερμική ισχύς	kW	15	15,5
Κατανάλωση ξύλων	kg/h	5	5
Βάρος Tekno 1-2-3	kg	185-200-220	190-205-225
Ø έξοδος καπνού θηλυκό	cm	25	25
Ø καμινάδα inox για ύψος μεγαλύτερο από 5 m	cm	22	22
Ø καμινάδα inox για ύψος από 3 έως 5 m	cm	25	25
Διατομή παροχής εξωτερικού αέρα	cm ²	300	300
Ø έξοδος ζεστού αέρα με αγωγούς	cm	14x2	14x2
Επίπεδο ήχου βεντιλατέρ	db (A)	-	47
Μέγιστη απόδοση των βεντιλατέρ (ελεύθερο στόμιο)	m ³ /h	-	300x2
Θερμαινόμενος χώρος (μόνωση σύμφωνα με το ν. 10/91)	m ³	430	440

Προειδοποιήσεις

Εκτός από όσα αναφέρονται στο παρόν εγχειρίδιο, να λαμβάνονται υπ' όψιν οι κανόνες UNI:

- n. 10683/98 – γεννήτριες θερμότητας ξύλου: απαιτήσεις εγκατάστασης
- n. 9615/90 – υπολογισμός εσωτερικών διαστάσεων των εστιών.

Ειδικότερα:

- πριν αρχίσουμε οποιαδήποτε εργασία πρέπει να ελέγξουμε τη συμβατότητα της συσκευής όπως ορίζεται από τους κανόνες UNI 10683/98 στις παραγράφους 4.1 / 4.1.1 / 4.1.2.

- αφού τελειώσει η εγκατάσταση, ο εγκαταστάτης θα πρέπει να λειτουργήσει το τζάκι και να δώσει γραπτή εγγύηση σύμφωνα με τους κανόνες UNI 10683/98 στις παρ. 4.6 και 5.

Για το TEKNO 1: μέχρι το τέλος της εγκατάστασης, παραμένουν οι βίδες (10f) βιδωμένες (σχ.Η)

- Πριν την εγκατάσταση της επένδυσης ελέγχουμε τη σωστή λειτουργία των συνδέσεων και όλων των κινητών οργάνων. Ο έλεγχος γίνεται με αναμμένη την εστία για μερικές ώρες πριν την επένδυση, έτσι που αν χρειασθεί να επέμβουμε για να γίνουν οι όποιες διορθώσεις. Οι εργασίες ολοκλήρωσης όπως:
- κατασκευή της φούσκας
 - κατασκευή της επένδυσης
 - βαψίματα κτλ.
- γίνονται με ολοκληρωμένο τον έλεγχο με θετικό αποτέλεσμα.

Η Italiana Camini δεν αναγνωρίζει για το λόγο αυτό τις ζημιές από επεμβάσεις γκρεμίσματος, ανακατασκευής ακόμη και στην περίπτωση εργασιών αλλαγής ελαττωματικού ανταλλακτικού

Παροχή εξωτερικού αέρα (σχ.Γ-Η-Ι)

Είναι απολύτως απαραίτητη η σύνδεση με τον εξωτερικό αέρα με τομή ίση με 300 cm² για την καλή λειτουργία της εστίας. Πρέπει να γίνει σε κάθε περίπτωση. Αυτή η σύνδεση πρέπει να συνδέει απ' ευθείας με τον εξωτερικό αέρα ένα από τα στόμια του τάμπερ του αέρα πίσω ή πάνω στο δάπεδο.

Μπορεί να κατασκευασθεί με ένα εύκαμπτο σωλήνα αλουμινίου φροντίζοντας να μονωθεί καλά κάθε σημείο που θα παρουσίαζε απώλεια αέρα.

Ο σωλήνας αλουμινίου διαμέτρου 20 cm μπορεί να τοποθετηθεί ανεξάρτητα στα δεξιά ή στα αριστερά.

Συνιστάται η τοποθέτηση στον εξωτερικό τοίχο, στον αγωγό, μιας προστατευτικής περσίδας χωρίς να μειώσουμε τη διατομή του αγωγού.

Ο εξωτερικός αέρας πρέπει να μπαίνει από το ύψος του πατώματος (όχι από ψηλά).

Στην τοποθέτηση της ντιζας χειρισμού της περσίδας του τάμπερ εξωτερικού αέρα (4c) θα πρέπει να προσέχουμε να μην έρχεται σε επαφή η ντιζα με την εστία γιατί θα καταστρεφόταν το προστατευτικό πλαστικό της.

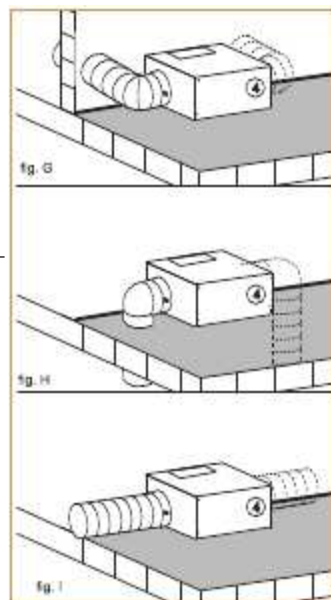

Μονομπλόκ (σχ. Α)

Για να ορίσουμε την ακριβή θέση της εστίας είναι σημαντικό να έχουμε καταλήξει στην επένδυση που θα ολοκληρώσει την κατασκευή. Σύμφωνα με το μοντέλο επένδυσης, η θέση μπορεί να είναι διαφορετική (συμβουλευτείτε τις τεχνικές πληροφορίες της επένδυσης).

Κατά την κατασκευή ελέγχουμε πάντα με το αλφάδι.

- κάνουμε στον τοίχο ή στο πάτωμα μια τρύπα για παροχή εξωτερικού αέρα και τη συνδέουμε με το τάμπερ ρύθμισης αέρα όπως περιγράψαμε στο κεφάλαιο "παροχή εξωτερικού αέρα"

- συνδέουμε την εστία στην καμινάδα με ένα ασφάλινο ίσιο σωλήνα

ίποχ, χρησιμοποιώντας τις ενδειγμένες διαμέτρους στον πίνακα τεχνικών χαρακτηριστικών και στο κεφάλαιο "καμινάδα και καπέλο".

- είναι διαθέσιμα kit αγωγών ζεστού αέρα (βλέπε κεφάλαιο σελ.7)

Για το TEKNO 1

- αφού τελειώσει η εγκατάσταση, ενεργοποιούμε την κύλιση της πόρτας βγάζοντας τις βίδες (10 f) και τις βίδες μπλοκαρίσματος των αντίβαρων (10i).

Για το TEKNO 2-3

- αφού τελειώσει η εγκατάσταση, ενεργοποιούμε την κύλιση της πόρτας με το κλειδί (10 l) και ξεβιδώνουμε τις βίδες μπλοκαρίσματος των αντίβαρων (10i).

- ελέγχουμε την κίνηση όλων των κινητών εξαρτημάτων.

Τοποθέτηση αισθητήρα

Ο αισθητήρας πρέπει να τοποθετηθεί όπως στο σχέδιο.

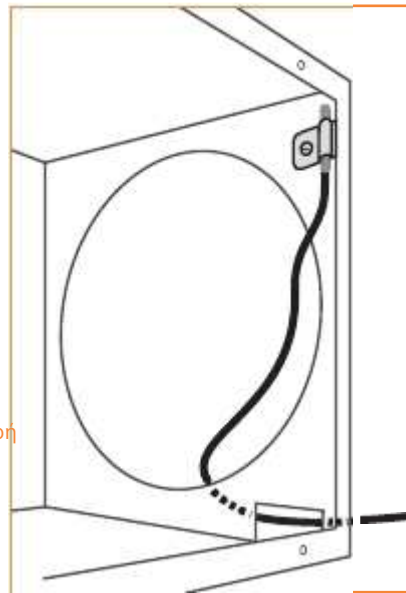

Λεπτομέρεια από το εσωτερικό του τάμπερ ρύθμισης αέρα (4).

- Το μονομπλόκ διαθέτει κόφτρες του καπνού εσωτερικά του καπνοθάλαμου πάνω από το σωλήνα εναλλαγής θερμότητας. Ρυθμίζουμε την κόφτρα του καπνού με τρόπο ανάλογο του τραβήγματος της καμινάδας, όπως δείχνει το σχέδιο.

Η κόφτρα (BB) ανοιχτή "μειώνει τη διατομή εξόδου του καπνού" και έτσι μειώνει το τράβηγμα της καμινάδας

Η κόφτρα (BB) κλειστή "μεγαλώνει τη διατομή εξόδου του καπνού και έτσι αυξάνει το τράβηγμα της καμινάδας"

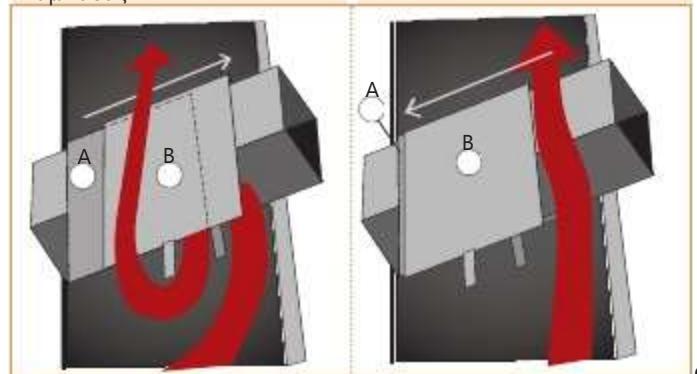

TEKNO 1-2-3

Επένδυση, φούσκα και ο αερισμός τους (σχ.1)

Πριν εγκατάσταση της επένδυσης ελέγχουμε τη σωστή λειτουργία των συνδέσεων, των κινητών εξαρτημάτων.

Ο έλεγχος γίνεται με την εστία αναμμένη για μερικές ώρες, πριν την επένδυση της εστίας για να μπορούμε να διορθώσουμε όποια προβλήματα.

Έτσι, εργασίες ολοκλήρωσης όπως π.χ. :

- κατασκευή της φούσκας
- συναρμολόγηση επένδυσης
- βαψίματα κτλ. γίνονται μετά από έλεγχο με θετικό αποτέλεσμα.

Η Italiana Camini δεν αναγνωρίζει ζημιές και έξοδα για παρεμβάσεις όπως γκρεμίσματα και ανακατασκευές ακόμη και για αλλαγή ελαττωματικού ανταλλακτικού.

Τα μάρμαρα, οι πέτρες, τα τούβλα, που αποτελούν την επένδυση πρέπει να αφήνουν ένα μικρό διάστημα από την εστία για να μην υπάρχουν σπασίματα από τη διαστολή λόγω υπερθέρμανσης.

Ειδικότερα, στην κατασκευή του ριχτιού κάτω από την ποδιά πρέπει να δημιουργούνται:

- εγκοπές για να περνά αέρας ανακύκλωσης από το χώρο μας
- η δυνατότητα ελέγχου και αντικατάστασης των βεντιλατέρ αν η εστία είναι με βεντιλατέρ.

Τα ξύλινα μέρη πρέπει να προστατεύονται με κατάλληλη μόνωση, χωρίς να ακουμπούν στην εστία αλλά σε απόσταση τουλάχιστον 1 cm περίπου για να κυκλοφορεί ο αέρας που θα εκτονώσει τις θερμοκρασίες

Η φούσκα μπορεί να κατασκευασθεί με πυρίμαχα πάνελ γυψοσανίδας. Στην κατασκευή της θα πρέπει να τοποθετηθεί και το κιτ αεραγωγών ζεστού αέρα όπως αναφέραμε στο παρόν εγχειρίδιο.

Καλό είναι να αερίζουμε το εσωτερικό της φούσκας βάζοντας αέρα από χαμηλά (διάστημα μεταξύ πόρτας και εταζέρας), που με φυσικό ελκυσμό θα βγει από τις πάνω περιόδους, έτσι θα πάρουμε παραπάνω ζέση και θα αποτρέψουμε την συσσώρευση θερμοκρασίας.

Θα πρέπει να λάβουμε επίσης υπόψη όσα αναγράφονται στον UNI 10683/98 στις παραγράφους 4.4 και 4.7 "μόνωση, φινιρίσμα, επένδυση και συμβουλές ασφάλειας"

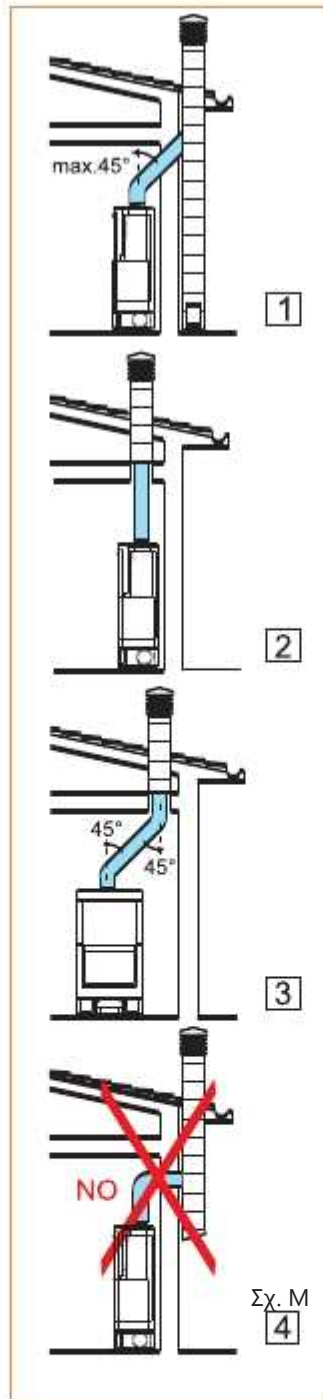

Στο σημείο σύνδεσης του αγωγού την έξοδο της εστίας, θα πρέπει να γίνει μια καλή μόνωση με μονωτικό υψηλής θερμοκρασίας.

Εκτός των παραπάνω πρέπει να λάβουμε υπόψη όσα αναφέρονται στο UNI 10683/98 στην παράγραφο 4.2 "σύνδεση στο σύστημα εκκένωσης καπνού" και στις υποπαραγράφους.

Για τη διευκόλυνση της κατασκευής του αγωγού καπνού, η Italiana Camini διαθέτει εξαρτήματα από αστάλι για εύκολη και σωστή σύνδεση, (βλέπε τα σχήματα δίπλα).

Καμινάδα και καπέλο

Καμινάδα είναι ο αγωγός που ξεκινά από το χώρο χρήσης της εστίας φτάνει στη στέγη του κτηρίου.

Βασικά χαρακτηριστικά της καμινάδας είναι:

- ικανότητα αντοχής σε θερμοκρασία καπνού τουλάχιστον 450°C για τη μηχανική αντοχή της μόνωσης και τη συγκράτηση των αερίων
- καλή μόνωση για αποφυγή των υγροποιήσεων
- να έχει σταθερή διατομή, κάθετη πορεία και να μην παρουσιάζει γωνίες μεγαλύτερες από 45°
- εσωτερικά. Αν είναι ορθογώνια θα πρέπει η μέγιστη σχέση των πλευρών να είναι 1,5

- η εσωτερική της διατομή να είναι τουλάχιστον ίση με αυτή που απαιτεί η εστία στα τεχνικά της χαρακτηριστικά
- να εξυπηρετεί μόνο μια εστία ή σώμα
- Οι παλιές καμινάδες ή όταν είναι πολύ μεγάλης διατομής θα πρέπει να μπει αστάλιος σωλήνας ίσο εσωτερικά τους κατάλληλης διαμέτρου και μόνωση

Αγωγός καπνού

Αγωγός καπνού είναι η διαδρομή που συνδέει την έξοδο από την εστία με την αναμονή της καμινάδας.

Ο αγωγός καπνού κατασκευάζεται από αστάλινο σωλήνα άκαμπτο ή κεραμικό, δεν επιτρέπεται εύκαμπος μεταλλικός σωλήνας ή αμιάντου.

Θα πρέπει να αποφεύγονται οριζόντιες διαδρομές ή με αντίθετη κλίση.

Πιθανές αλλαγές στη διατομή επιτρέπονται μόνο στην έξοδο από την εστία και όχι π.χ. στη σύνδεση με την καμινάδα.

Δεν επιτρέπονται γωνίες μεγαλύτερες από 45°.

Τα βασικά χαρακτηριστικά του καπέλου είναι:

- εσωτερική διατομή ίση με της καμινάδας.
- επιφάνεια εξόδου όχι μικρότερη από το διπλάσιο εκείνης της καμινάδας
- η θέση του να είναι εντελώς ελεύθερη, πάνω από τη στέγη και εκτός των στροβιλισμών του αέρα.

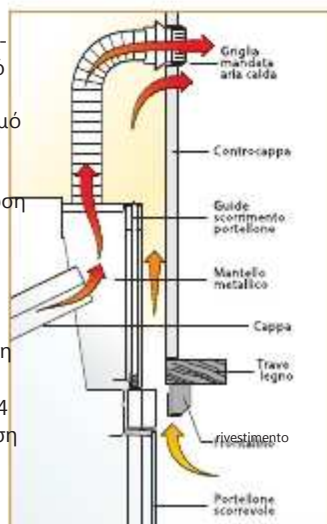

Εγκατάσταση συστήματος κυκλοφορίας ζεστού αέρα

Ο εξωτερικός αέρας μπαίνει από το τάμπερ ρύθμισης (4) και αφού ζεσταθεί στο θερμοθάλαμο της εστίας πρέπει οπωσδήποτε να βγει στο χώρο μας.

Αυτό για να αναπληρώσει τον αέρα που φεύγει από την εστία κατά τη λειτουργία της από την καμινάδα και συγχρόνως να μας ζεστάνει. Ο ζεστός αέρας μπαίνει στο χώρο μας από τις εξόδους στο πάνω μέρος του μανδύα με σωλήνες αλουμινίου διαμέτρου

Εγκατάσταση Kit κυκλοφορίας ζεστού αέρα

Σε περίπτωση προώθησης ζεστού αέρα σε άλλους χώρους από αυτούς λειτουργίας της εστίας πρέπει να γίνει πρόβλεψη για επιστροφή του στο χώρο λειτουργίας με περσίδες στη βάση του τοίχου ή με ανοίγματα στις πόρτες.

Η διάμετρος των σωλήνων δεν πρέπει να είναι κάτω από 14 cm για να μην υπερβαίνει ο αέρας την ταχύτητα των 5 m/δευτ. αποφεύγουμε έτσι ενοχλητικούς θορύβους και μείωση ισχύος λόγω τριβής.

Η διαδρομή θα πρέπει να είναι όσο το δυνατόν περίπου ευθεία.

Οι σωλήνες αλουμινίου μπορούν να καλυφτούν με διάφορους τρόπους όπως ψευδοδοκάρια κτλ. Πρέπει σε κάθε περίπτωση να μονώνονται πολύ καλά.

Οι αγωγοί μπορούν να έχουν μήκος μέγιστο μήκος με βεντιλατέρ 6÷8m καθένας και 4÷5 m Καθένας χωρίς βεντιλατέρ.

Αυτό το μήκος μειώνεται κατά 1,2 m για κάθε γωνία και κάθε περσίδα λόγω μείωσης της δύναμης του αέρα.

Διατίθενται τα παρακάτω αγωγών ζεστού αέρα

Kit A μόνο για το χώρο της εστίας

- στερεώνουμε τα δύο ρακόρ "R2" στις τρύπες στο θερμοθάλαμο

- Βάζουμε τους δύο σωλήνες (21) και τους στερεώνουμε με τις φασέτες

- εντοιχίζουμε τα πλαίσια με ρακόρ των 2 περσίδων "B2" στο πάνω μέρος της φούσκας

- συνδέουμε τους 2 σωλήνες αλουμινίου στα ρακόρ στερεώνοντας με τις φασέτες. Εφαρμόζουμε τις περσίδες πιέζοντας

Kit B χώρος εστίας, συν έναν όμορο

- στερεώνουμε τα 2 ρακόρ "R2" στις τρύπες του θερμοθαλάμου

- βάζουμε τους 2 σωλήνες (21) και στερεώνουμε με τις φασέτες

- εντοιχίζουμε το πλαίσιο με ρακόρ της περσίδας "B1" στο πάνω μέρος της φούσκας

- εντοιχίζουμε το πλαίσιο με ρακόρ της περσίδας "B3" στον τοίχο του χώρου που θα ζεστάνουμε

- συνδέουμε τους 2 σωλήνες αλουμινίου στα ρακόρ, στερεώνουμε με τις φασέτες. Εφαρμόζουμε με πίεση τις περσίδες μπροστά

Kit C χώρος εστίας, συν δύο όμορους

- στερεώνουμε τα 2 ρακόρ "R2" στις τρύπες του θερμοθαλάμου

- βάζουμε τους 2 σωλήνες (21) και στερεώνουμε με τις φασέτες

- εντοιχίζουμε το πλαίσιο με ρακόρ των δύο περσίδων "B3" τους τοίχους των χώρων που θα ζεστάνουμε

- τοποθετούμε στο πάνω μέρος της φούσκας μια περσίδα "G1" για αερισμό στο εσωτερικό της φούσκας

- συνδέουμε τους 2 σωλήνες αλουμινίου, στερεώνοντας τους με τις φασέτες. Εφαρμόζουμε με πίεση τις περσίδες

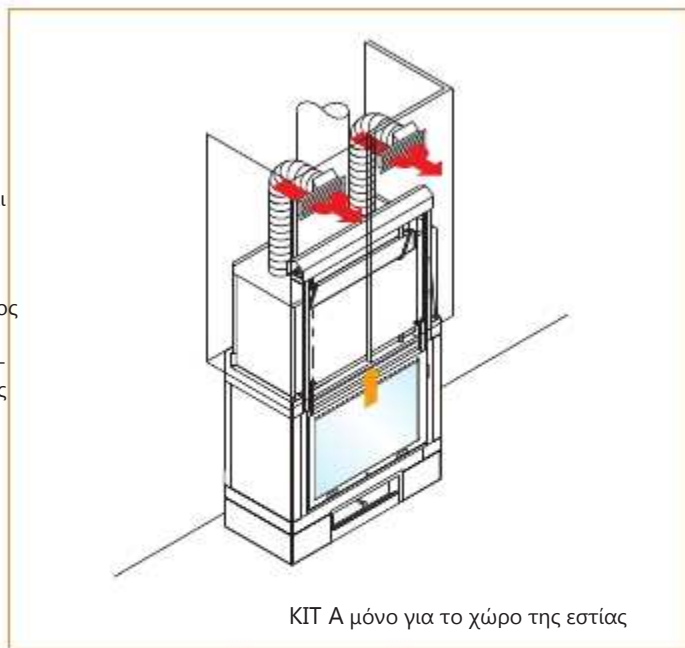

KIT A μόνο για το χώρο της εστίας

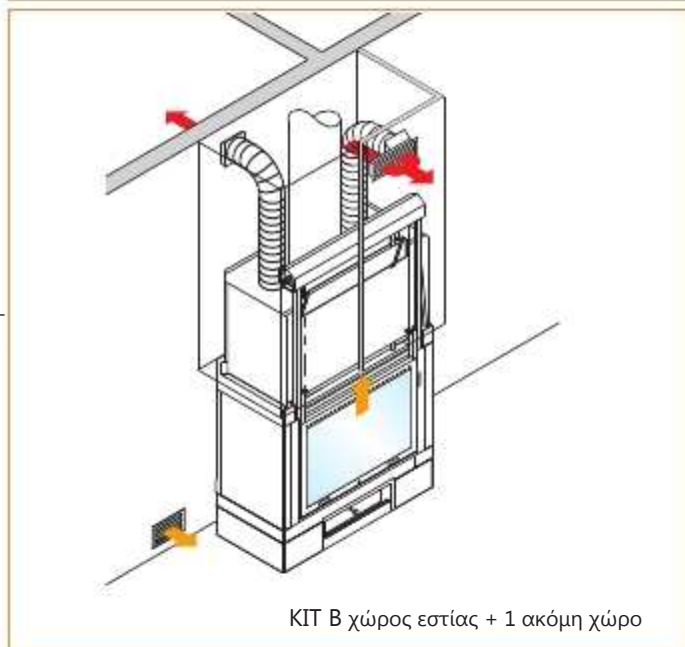

KIT B χώρος εστίας + 1 ακόμη χώρο

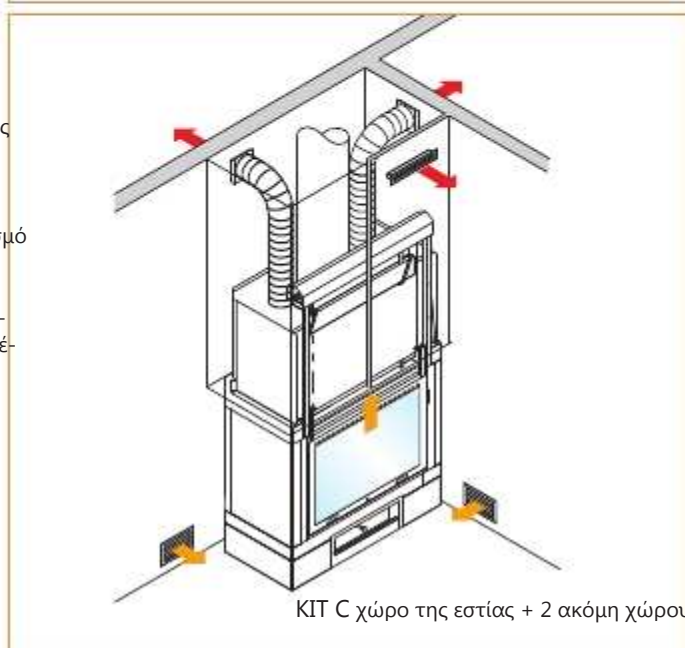

KIT C χώρο της εστίας + 2 ακόμη χώρους

οδηγίες εγκατάστασης

Συνδέσεις ηλεκτρικών καλωδίων

Για τη σύνδεση των ηλεκτρικών καλωδίων στο διακόπτη (13) κάνουμε τα παρακάτω:

- ξεβιδώνουμε τις 4 βίδες από την πρόσοψη (4a)
(σχ. A2 σελ. 2-4-6)

- συνδέουμε το κλιπς (M) του τάμπερ (4) με το κλιπς (F) που έρχεται από το διακόπτη (13), κουμπώνουν χωρίς πίεση. Βάζουμε τον αισθητήρα (14) μέσα στο τάμπερ αέρα, από την τρύπα 4E και τον στερεώνουμε στη γωνία ψηλά (προς την πρόσοψη).

- συνδέουμε στο ρεύμα και ελέγχουμε τη σωστή λειτουργία του διακόπτη (13)

- ξαναβάζουμε το καπάκι του διακόπτη

- τα ηλεκτρικά καλώδια δεν θα πρέπει να ακουμπούν στην εστία

- δεν πρέπει να επεμβαίνουμε στα ηλεκτρικά όργανα της εστίας με οποιοδήποτε τρόπο

- τα ηλεκτρικά όργανα βρίσκονται σε τάση, βγάζουμε πάντα τη πρίζα ή κλείνουμε το γενικό διακόπτη πριν οποιαδήποτε ενέργεια

Σύνδεση βεντιλατέρ

- συνδέουμε το καλώδιο στο ρεύμα και ελέγχουμε τη λειτουργία και το αποσυνδέουμε

- απλώνουμε το καλώδιο μέχρι τη πρίζα

- βάζουμε την επένδυση μέχρι την εταζέρα, και κάνουμε τη φούσκα με γυψοσανίδα όπως παρακάτω:

· 1° πάνελ στο πλάι

· πάνελ πρόσοψης

- στερεώνουμε στο πάνω μέρος τα πλαίσια των περσίδων (22) αφού ανοίξουμε τρύπα 37x10,5 cm

· 2° πάνελ στο πλάι

- τελειώνουμε τη φούσκα βάζοντας το δεύτερο πάνελ στο πλάι
- και εφαρμόζουμε απ' έξω τις περσίδες με πίεση

- αφού τελειώσουμε τη δουλειά συνδέουμε στο ρεύμα 230 Vac

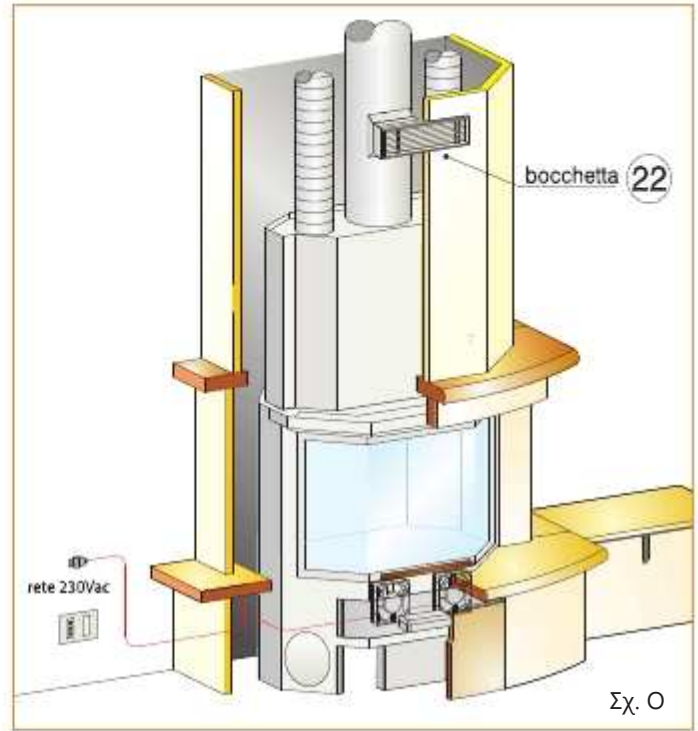
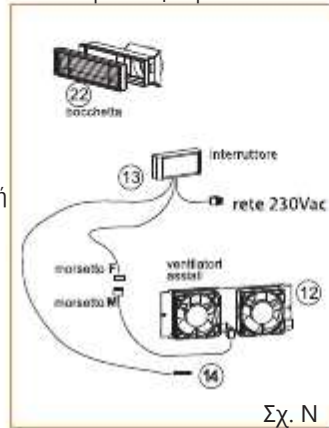

Σημειώσεις για τη χρήση

Για τη σωστή χρήση της εστίας συμβουλευθείτε το έντυπο. Αν το χάσετε μπορείτε να ζητήσετε ένα αντίγραφο.

Η εταιρία εγγυάται την καλή λειτουργία μόνο σε περίπτωση τήρησης όλων των οδηγιών του εγχειριδίου που συνοδεύει την εστία.

Σημείωση:

· φυλάξτε τις αυτές τις οδηγίες για πιθανή μελλοντική ανάγκη για πληροφόρηση.

Οι διάφορες εικόνες είναι ενδεικτικές.

